

A LIRE ATTENTIVEMENT AVANT TOUTE POSE

1_ Poser le RAIL au sol, en tenant compte de la cote X :

- . Portail manuel : **X** Mini = 102
- . Portail automatique : **X** Mini = 70

ATTENTION : contrôler la perpendicularité des poteaux à l'aide d'un fil à plomb.

2_ Poser le GUIDE OLIVE, en tenant compte de la cote Z :

Z = Hauteur Totale (Portail posé sur le rail) - **18 mm**

Ou sceller le(s) poteau(x), en tenant compte de la cote

Y : Ymini = 162 Ymaxi = 176 Attention : suivant le type de poteau

Veillez à sceller correctement vos gonds

3_ Poser l'équerre support de tulipe et la TULIPE.

4_ Présenter le portail contre la tulipe.

5_ Poser la SERRURE sur le portail.

6_ Poser la GACHE en déterminant sa hauteur à l'aide de la serrure.

ATTENTION : le portail doit buter sur la gâche avant de buter sur le fond de la tulipe.

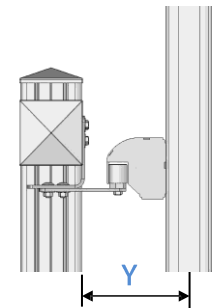
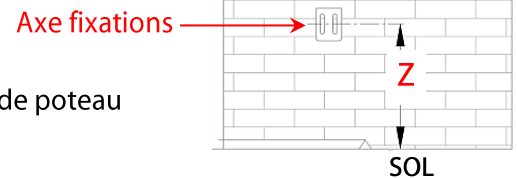

* Jeux de montage et ancrage d'automatisme

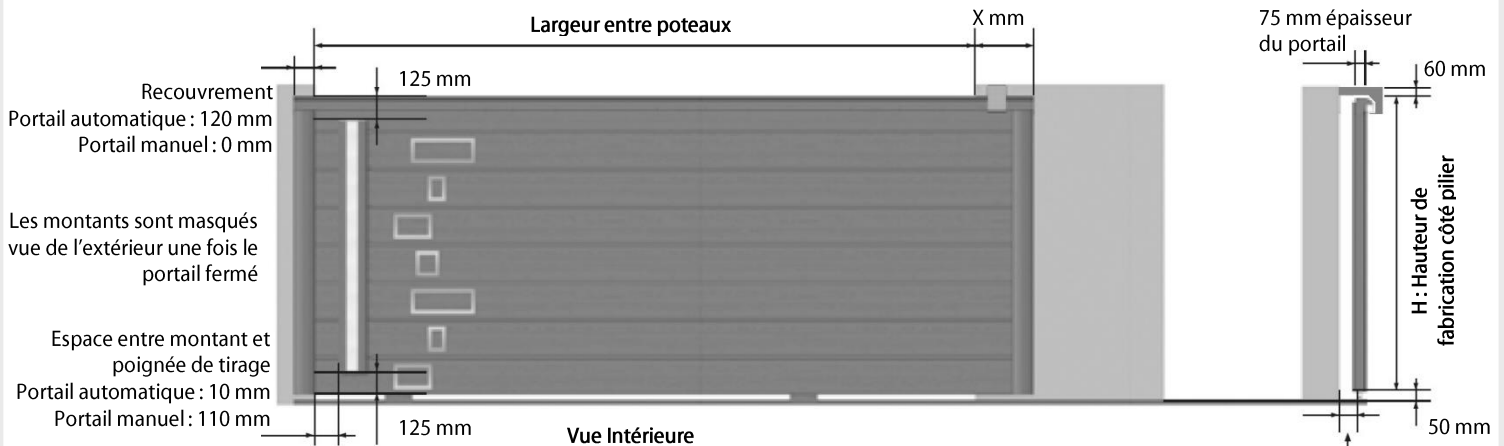

Pour portail manuel ou avec poignée de tirage, laisser 102 mm minimum pour le passage de la poignée. Pour portail automatique : 70 mm minimum

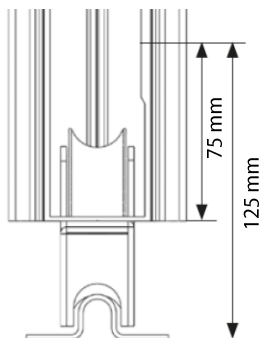

Risque de trébuchement

Le rail présente un risque de trébuchement sur toute la longueur de passage.

Largeur entre poteaux (mm)	≤ 4 000	≤ 4 500	> 4 500
X (longueur de recouvrement en mm)	400	500	500
Nombre de guide olive à poser obligatoirement dans l'intervalle X (mm)	1	2	2

*** Guidages**

Guidage sur traverse haute (forme A)

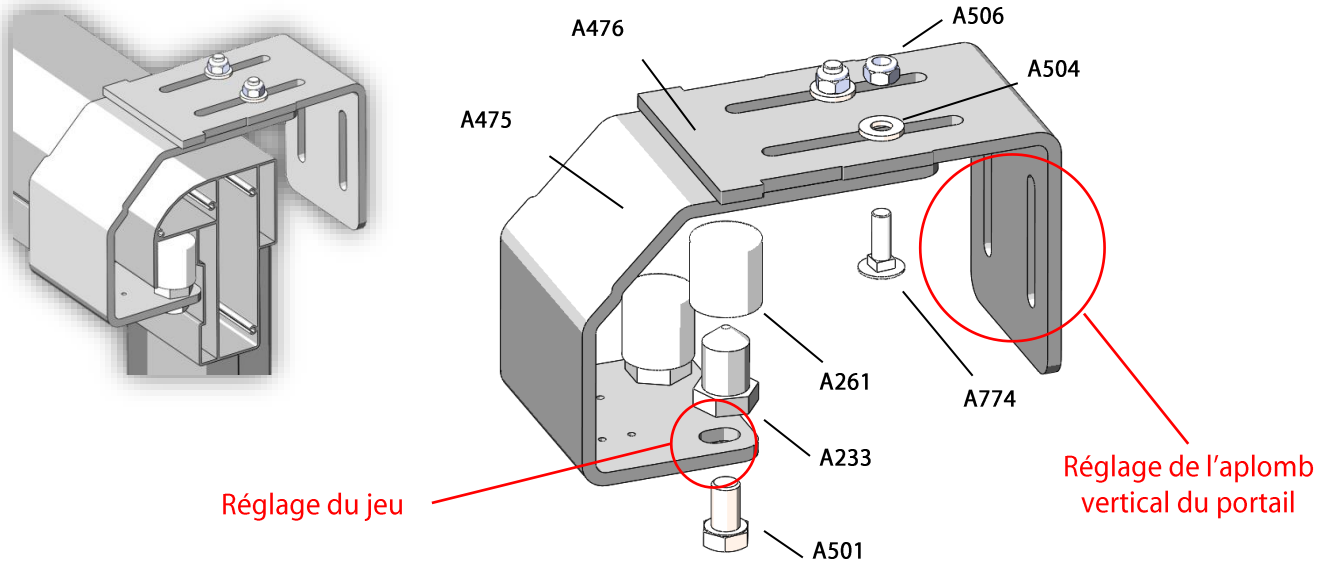

Veillez à sceller correctement vos guidages

*** Guidages + Carter**

Réglages

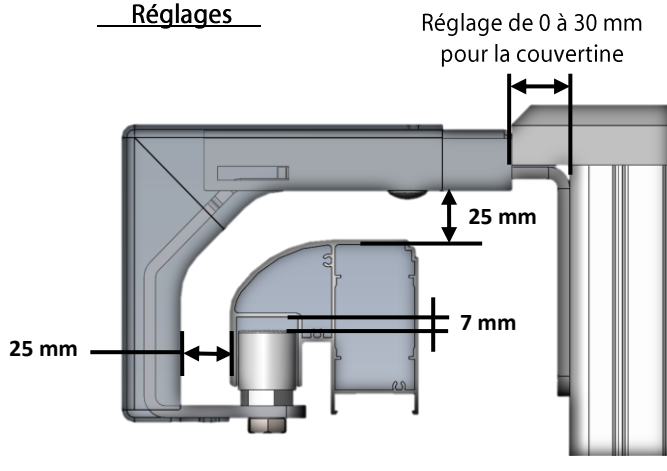

Installation des carters

1. Positionner le carter A478 en contrainte pour loger les excroissances de l'équerre dans la rainure.
2. Présenter le carter A477, puis fixez-le par-dessous en choisissant la position correspondante à sa gamme*.
3. Régler en translation le carter A478 suivant la position souhaitée puis bloquez la position grâce à la vis auto foreuse A772.

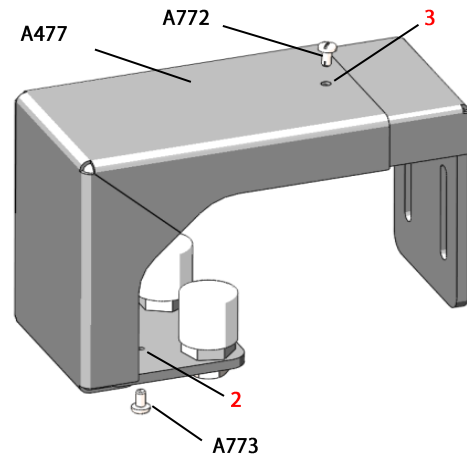
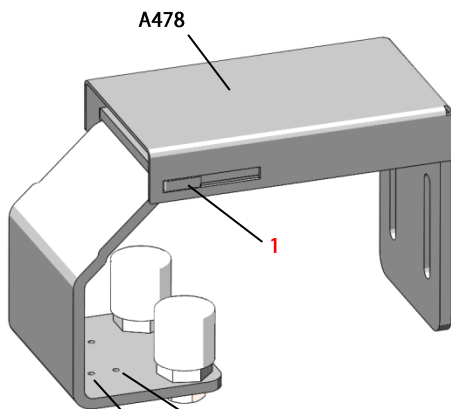

*Fixations Carter A477 :
Toutes gammes
Nuance

Poteau de guidage (forme D, E, F et G)

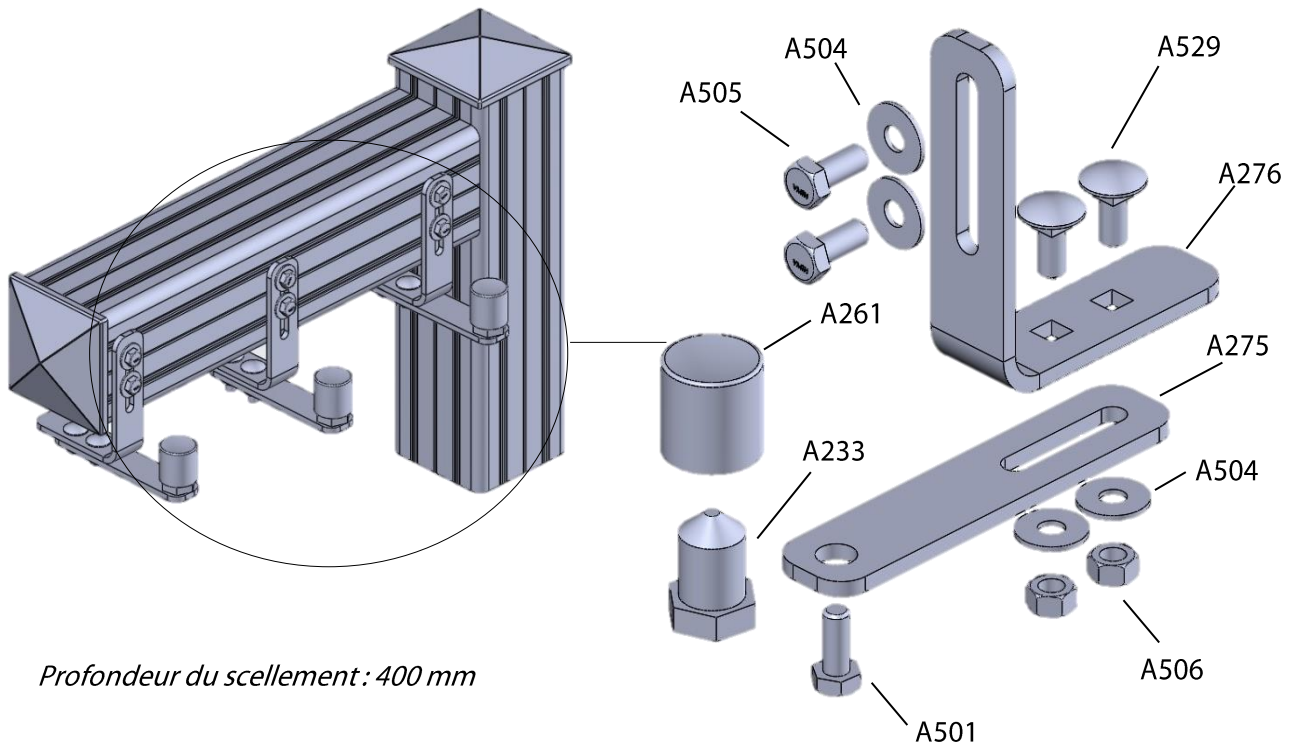

Double poteaux de guidage (forme A)

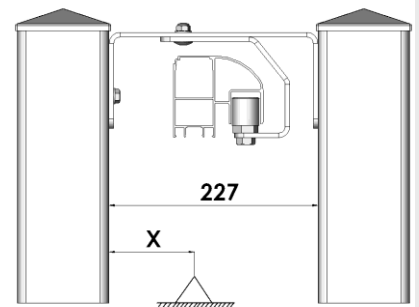
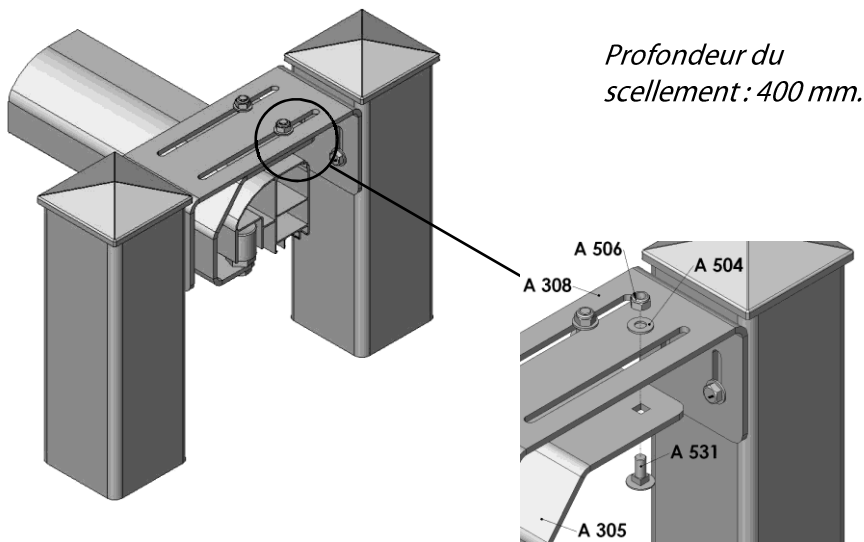

* Pose Nouvelle Tulipe

1. Positionner l'équerre avec le recouvrement souhaité, recommandations :

- Automatique = Pour un recouvrement de 40 mm

↳ Côte 1 = 50 mm

- Manuel = Recouvrement de 0 mm

↳ Côte 1 = 25 mm

2. Mettre l'équerre **A467** de niveau en prenant appui sur la face supérieure.

3. Repérer la position des trous, puis percer. Une fois les fixations en place veillez à repositionner l'équerre de niveau.

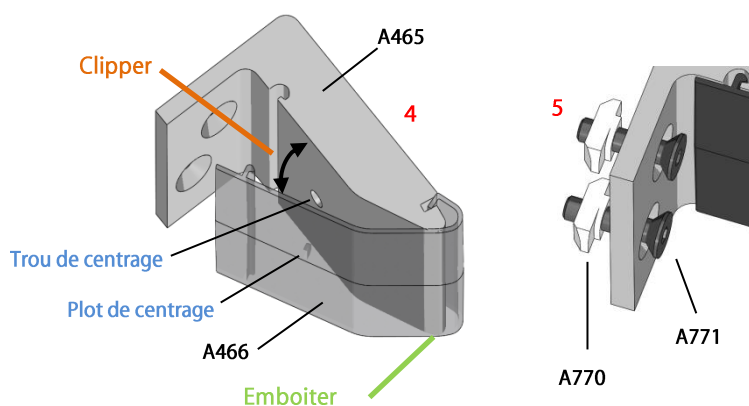
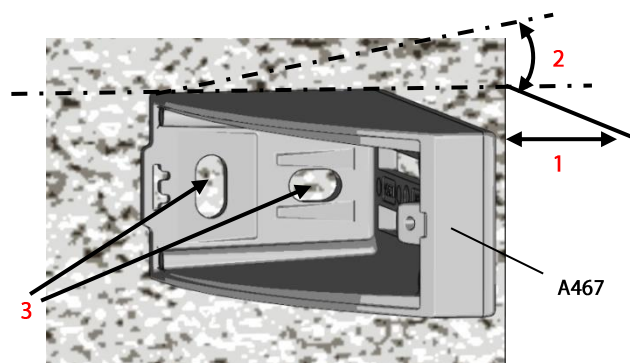

4. Clipper la Butée de frottement **A466** sur le doigt de Tulipe **A465**

→ **Emboîter** la partie avant puis **Clipper** en prenant soin de loger le **Plot de centrage** dans le trou prévu.

5. Pré-monter les vis **A771** et écrous marteau **A770** sur la tulipe **A465**.

6. Insérer l'ensemble dans l'équerre par la face avant.

7. Régler indépendamment les doigts en veillant à ce que le portail soit bien d'aplomb, puis serrer les vis en prenant soin de vérifier que les écrous marteau ce soient positionnés correctement.

8. Fermer l'équerre avec son capot flexible, il viendra épouser la forme et restera en position grâce à la vis de blocage **A773**.

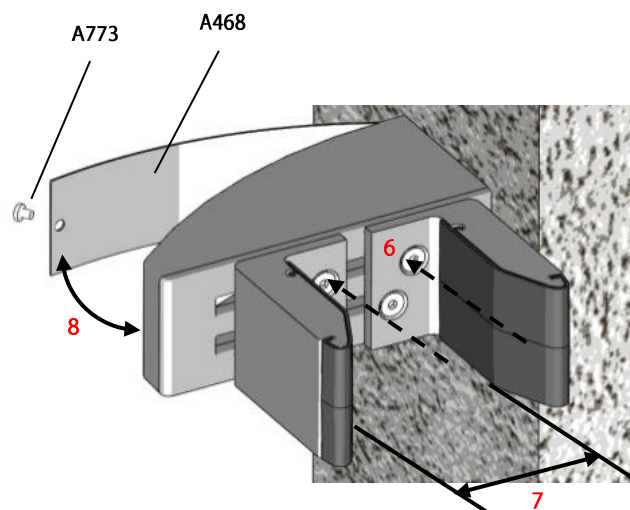

A LIRE ATTENTIVEMENT AVANT TOUTE POSE

* Procédure de montage

- 1_ A l'aide d'un niveau, positionner les équerres basses, équipées du pivot. **Veillez à sceller correctement vos gonds**, puis, grâce au profil latéral, déterminer la position des équerres hautes. Visser le profil latéral.
- 2_ Encastrer les bagues nylons dans le vantaail ainsi que le pivot excentré dans la bague haute.
- 3_ Placer chaque vantaail sur le pivot bas et terminer la mise en position par l'assemblage du pivot haut.
- 4_ Régler les jeux de fonctionnement (*voir ci-dessous*) et serrer fortement les pivots. Le pivot haut excentrique permet l'alignement des deux vantaux.
- 5_ Poser le bloc portail afin que les vantaux soient parfaitement parallèles en position fermée.

* Jeux de montage et ancrage d'automatisme

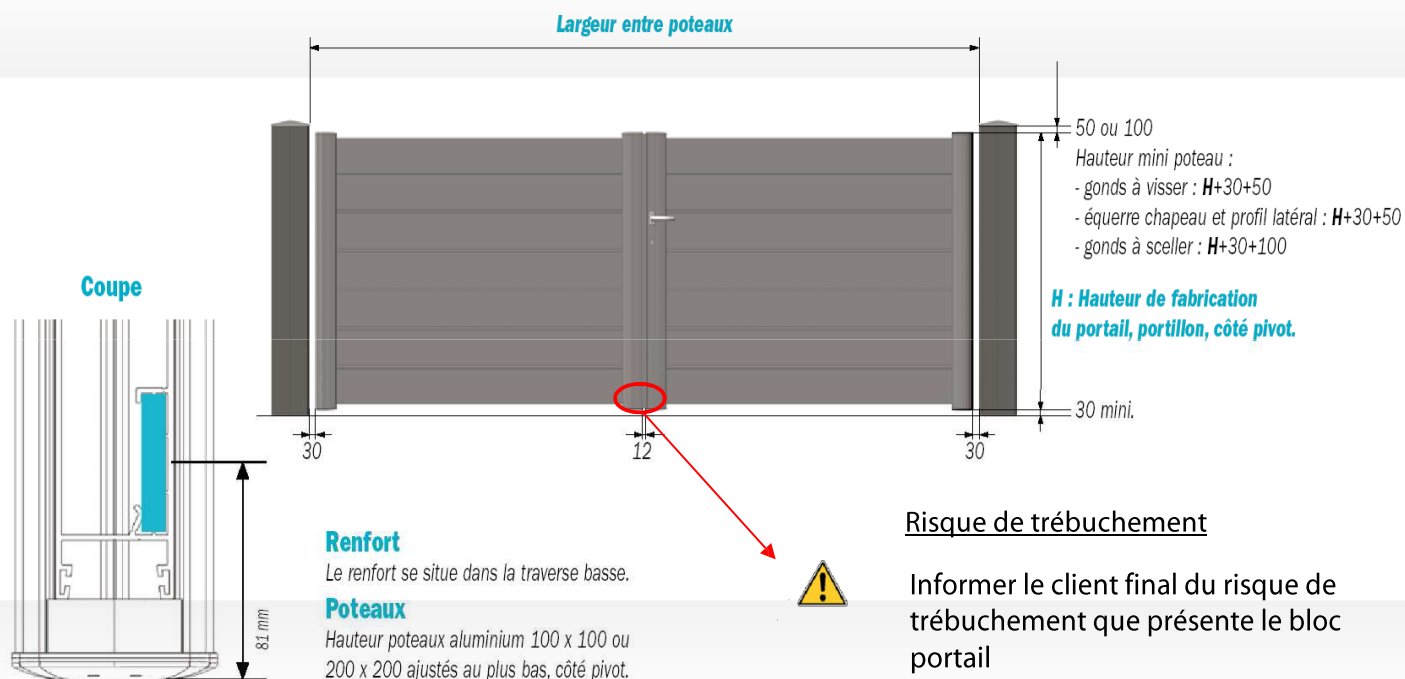

Pour éliminer les risques d'écrasements, de cisaillements, d'entraînements la distance (espaces vide, jour) entre les pièces en mouvements doit être supérieur à 25 mm ou inférieur à 8 mm conforme à EN13241-1.

* Pose des accessoires

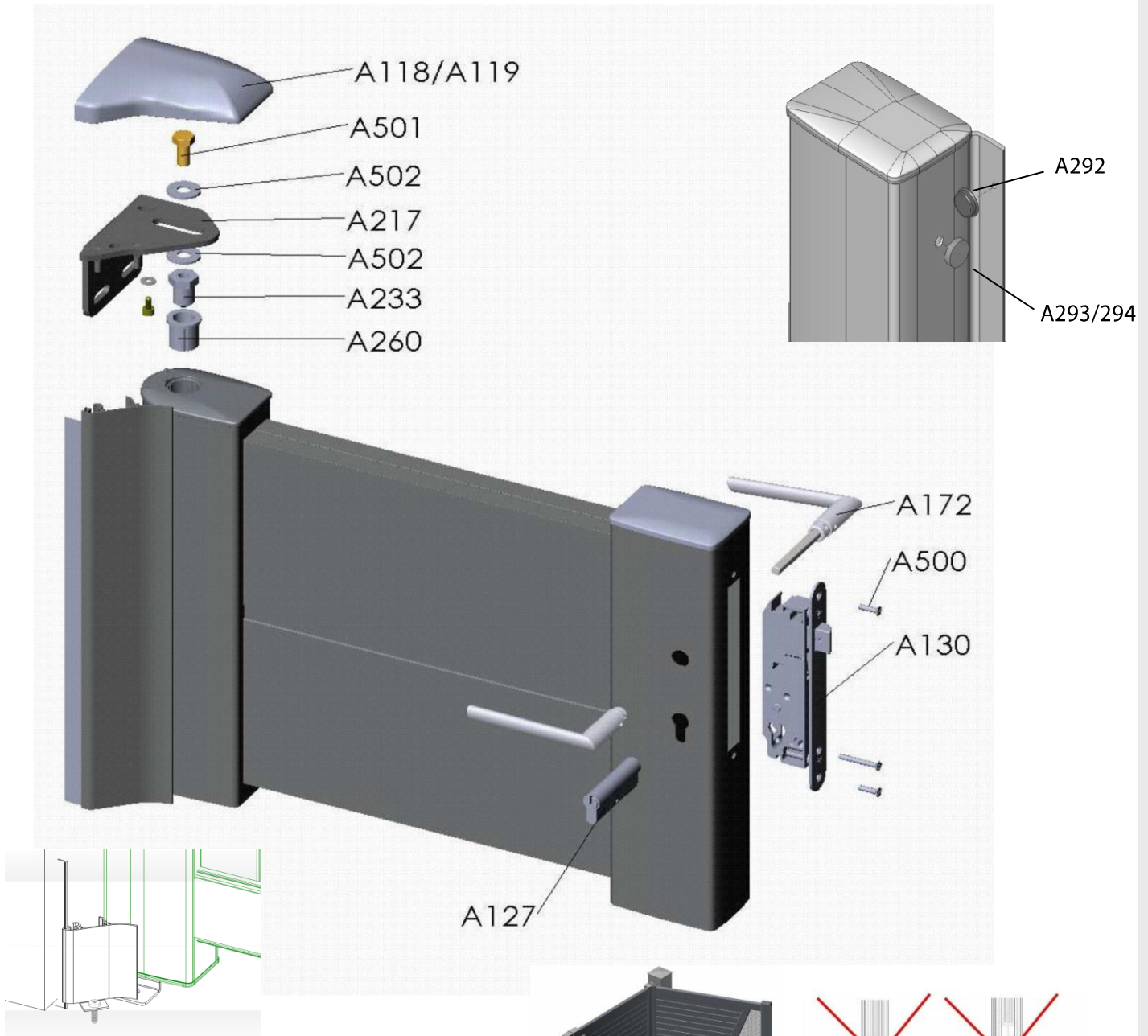

Crocheter le profil latéral dans la première goupille puis faire pivoter pour un centrage sur le deuxième goupille. Laisser un jeu entre le profil latéral et le montant inférieur ou égal à 8 mm (conforme à EN13241-1).

Dans le cas de la crapaudine à viser ou à sceller : Pièce à glisser dans le profil latéral et à visser au sol après laissé un jeu inférieur ou égal à 8 mm entre le cache et le montant (conforme à EN13241-1).

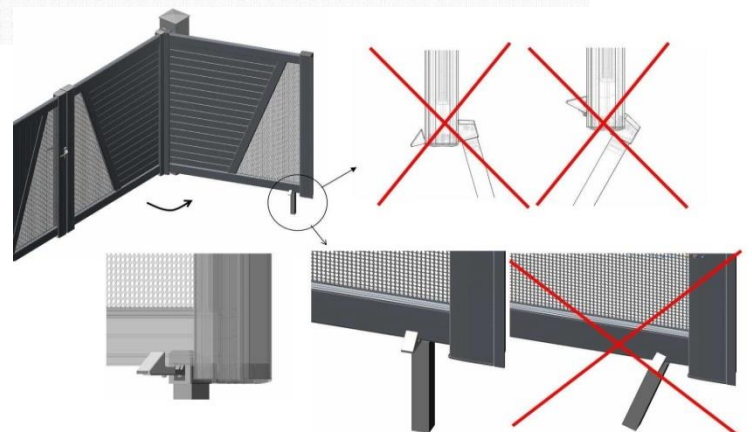

L'arrêt portail ouvert doit être placé à l'extrémité des vantaux, il doit être fixé perpendiculaire à la traverse basse et de hauteur suffisante afin que la retenue du portail soit correcte.

*** Gonds supérieurs et inférieurs**

Gonds supérieurs

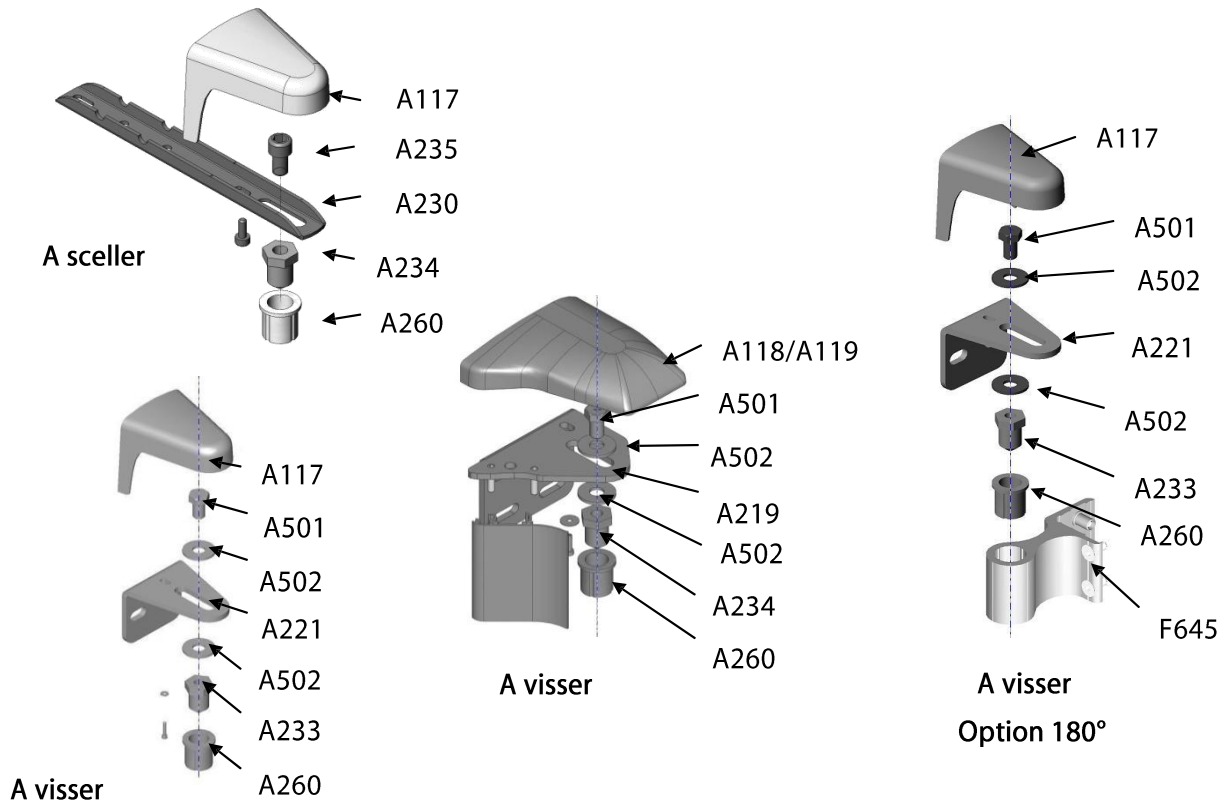

Gonds inférieurs

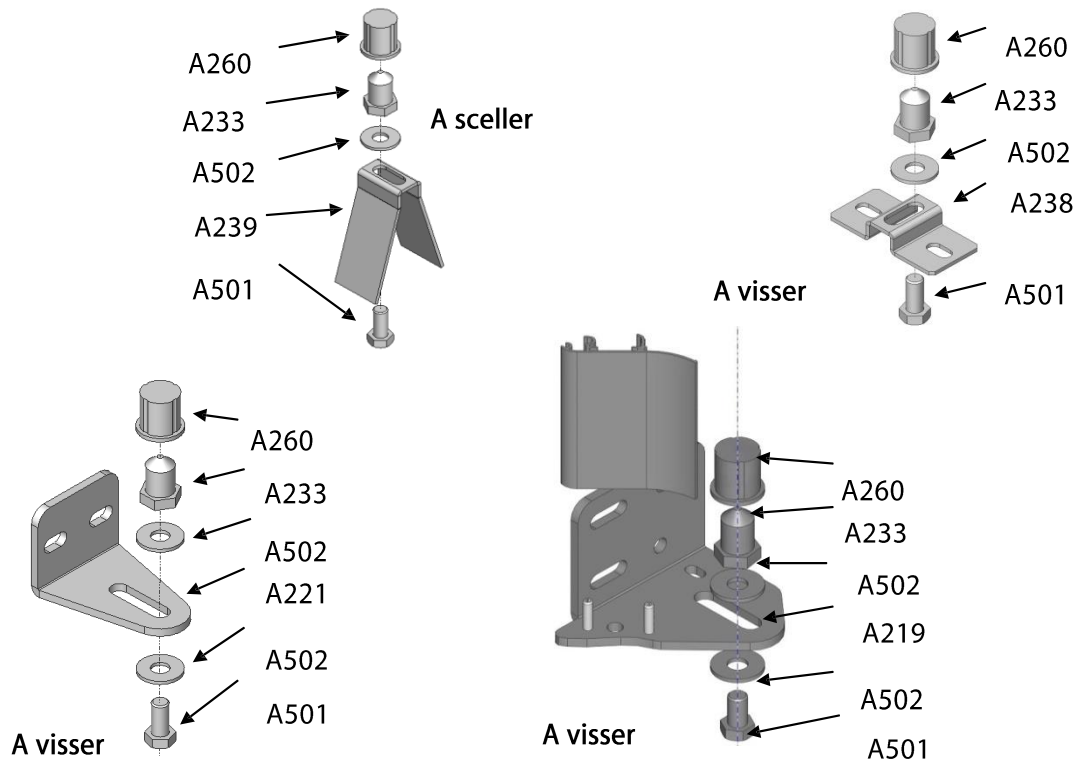

* Types d'ouvertures

- Ouverture à 180° déporté :

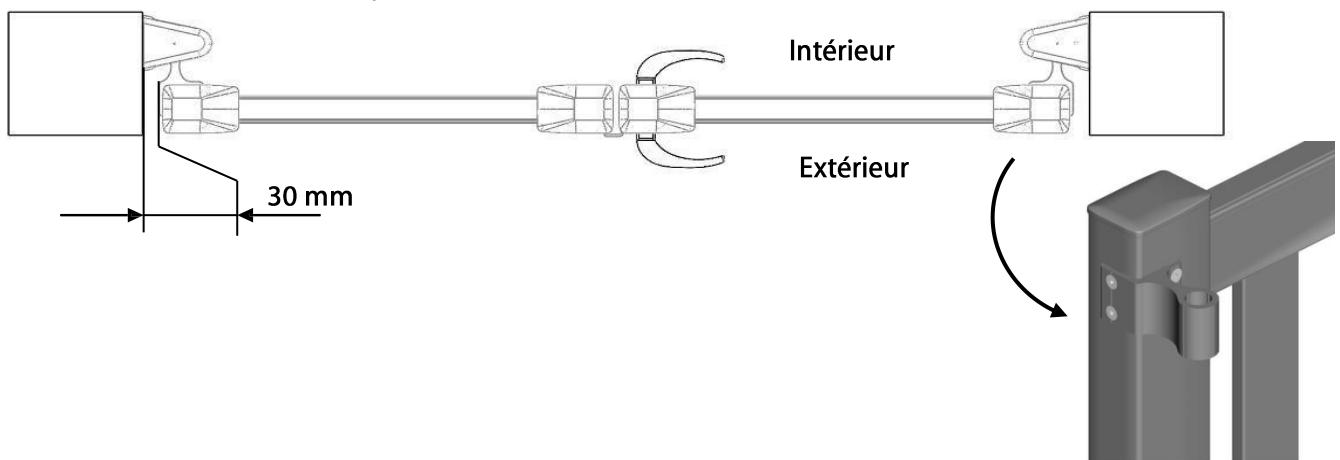

- Ouverture à 180° en applique :

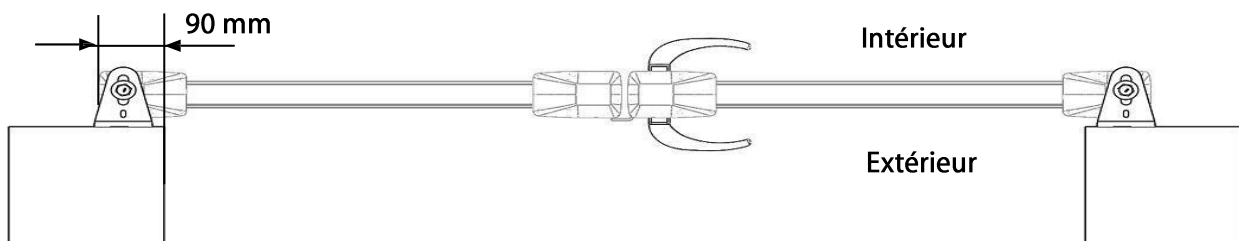

* Pose des bagues nylon

→ Procédure à suivre afin d'assurer le bon positionnement des bagues nylon.

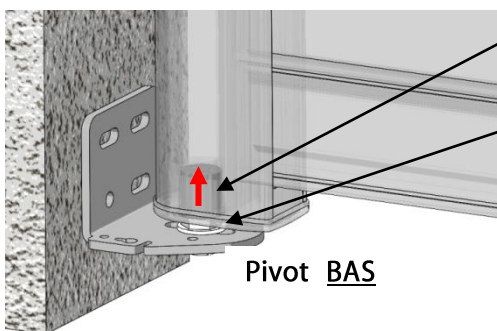

Pivot **BAS**

1. Insérer la bague correctement au fond du bouchon bas du montant pivot. La collerette de la bague doit être en appui dans le bouchon.
2. Monter l'ensemble de la quincaillerie sur l'équerre ou crapaudine (visserie, pivot alu, rondelles) avant de présenter le portail.

3. Insérer la bague de la même façon, en appui au fond du bouchon.

4. Ajouter, si nécessaire, plusieurs rondelles sous l'équerre pour prévenir d'une éventuelle remontée de la bague et un risque de désengagement.*

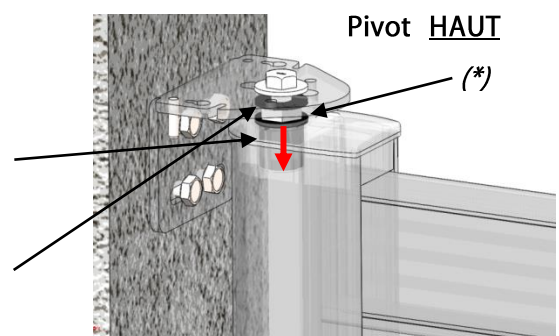

Pivot **HAUT**

() Si l'écart en dessous de la partie hexagonale du pivot et la collerette de la bague est trop important, il conviendra de replacer l'équerre ou caler le portail en partie basse pour le faire remonter légèrement.*